

КОМПЛЕКТНЫЕ ТРАНСФОРМАТОРНЫЕ ПОДСТАНЦИИ МАЧТОВОГО ТИПА



По вопросам продаж и поддержки обращайтесь:

Архангельск (8182)63-90-72
Астана +7(7172)727-132
Белгород (4722)40-23-64
Брянск (4832)59-03-52
Владивосток (423)249-28-31
Волгоград (844)278-03-48
Вологда (8172)26-41-59
Воронеж (473)204-51-73
Екатеринбург (343)384-55-89
Иваново (4932)77-34-06
Ижевск (3412)26-03-58
Казань (843)206-01-48

Калининград (4012)72-03-81
Калуга (4842)92-23-67
Кемерово (3842)65-04-62
Киров (8332)68-02-04
Краснодар (861)203-40-90
Красноярск (391)204-63-61
Курск (4712)77-13-04
Липецк (4742)52-20-81
Магнитогорск (3519)55-03-13
Москва (495)268-04-70
Мурманск (8152)59-64-93
Набережные Челны (8552)20-53-41

Нижний Новгород (831)429-08-12
Новокузнецк (3843)20-46-81
Новосибирск (383)227-86-73
Орел (4862)44-53-42
Оренбург (3532)37-68-04
Пенза (8412)22-31-16
Пермь (342)205-81-47
Ростов-на-Дону (863)308-18-15
Рязань (4912)46-61-64
Самара (846)206-03-16
Санкт-Петербург (812)309-46-40
Саратов (845)249-38-78

Смоленск (4812)29-41-54
Сочи (862)225-72-31
Ставрополь (8652)20-65-13
Тверь (4822)63-31-35
Томск (3822)98-41-53
Тула (4872)74-02-29
Тюмень (3452)66-21-18
Ульяновск (8422)24-23-59
Уфа (347)229-48-12
Челябинск (351)202-03-61
Череповец (8202)49-02-64
Ярославль (4852)69-52-93

КОМПЛЕКТНЫЕ ТРАНСФОРМАТОРНЫЕ ПОДСТАНЦИИ МАЧТОВОГО ТИПА

Сертификат соответствия: № РОСС RU.МЛ17.Н00568. Декларация о соответствии: РОСС RU.МЛ17.Д00198

Структура условного обозначения подстанции

КМТП-Х-Х-Х-Х/0,4-УХЛ1

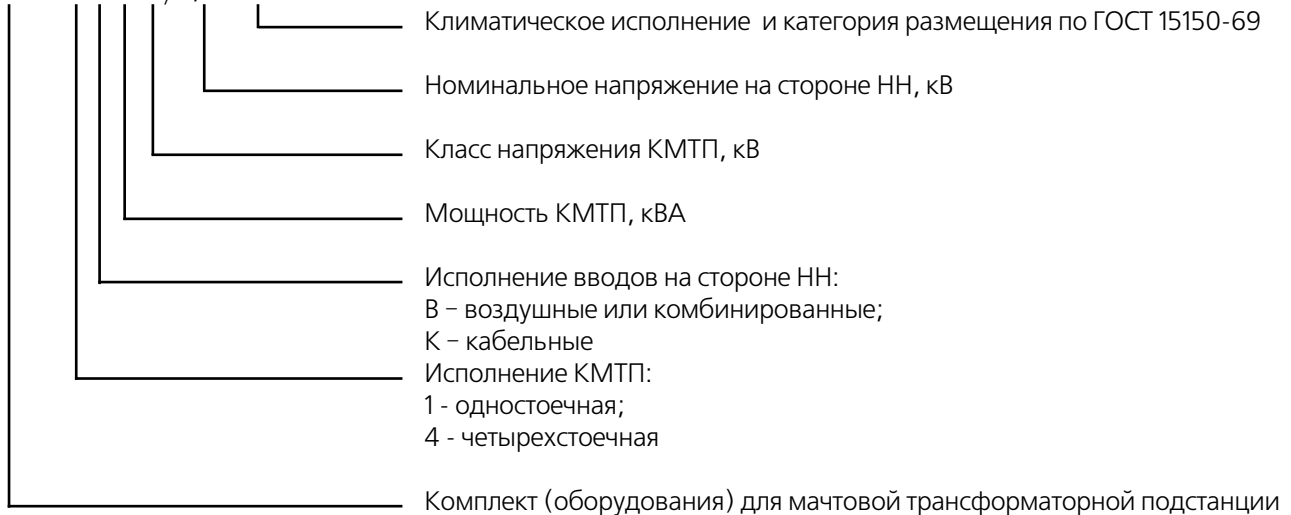

Пример записи условного обозначения: комплект для мачтовой одностоечной трансформаторной подстанции с высшим напряжением 10 кВ, воздушным вводом на стороне 0,4 кВ, мощностью 160 кВА, климатического исполнения УХЛ, категории размещения 1 при его заказе и в документации другой продукции: «Комплектная мачтовая трансформаторная подстанция типа **КМТП-1-В-160-10/0,4-УХЛ1 ТУ 3412-021-00109777-2012**».

КМТП мачтового типа на одной стойке СВ-105 (СВ-110)

Корпус КМТП

КМТП собираются на железобетонной стойке типа СВ-105 (СВ-110) в столбовую трансформаторную подстанцию. Кронштейн трансформатора является наиболее нагруженной частью всей подстанции, поэтому выполнен с большим запасом прочности.

Подстанции сертифицированы на применение трансформаторов мощностью до 250 кВА включительно. На вводе ВН имеется кронштейн для установки разрядников 6-10 кВ типа РВО или ограничителей перенапряжения типа ОПН (комплектуется с КМТП по желанию заказчика).

КМТП комплектуется подробной инструкцией по

монтажу и руководством по эксплуатации, поставляется упакованной на специальном поддоне сборно-сварной конструкции. Все элементы надежно закреплены и защищены от повреждений при транспортировке при соблюдении существующих правил перевозки. Поддон с упакованной КМТП может перевозиться в контейнере ж/д транспортом либо в открытом виде автомобильным транспортом.

Распределительный трансформатор

КМТП может комплектоваться трансформатором мощностью 25-250 кВА серий ТМ или ТМГ производства ОАО «Алттранс» или других заводов-изготовителей.

Общий вид и габариты КМТП-1-В-25...250-10/0,4-УХЛ1

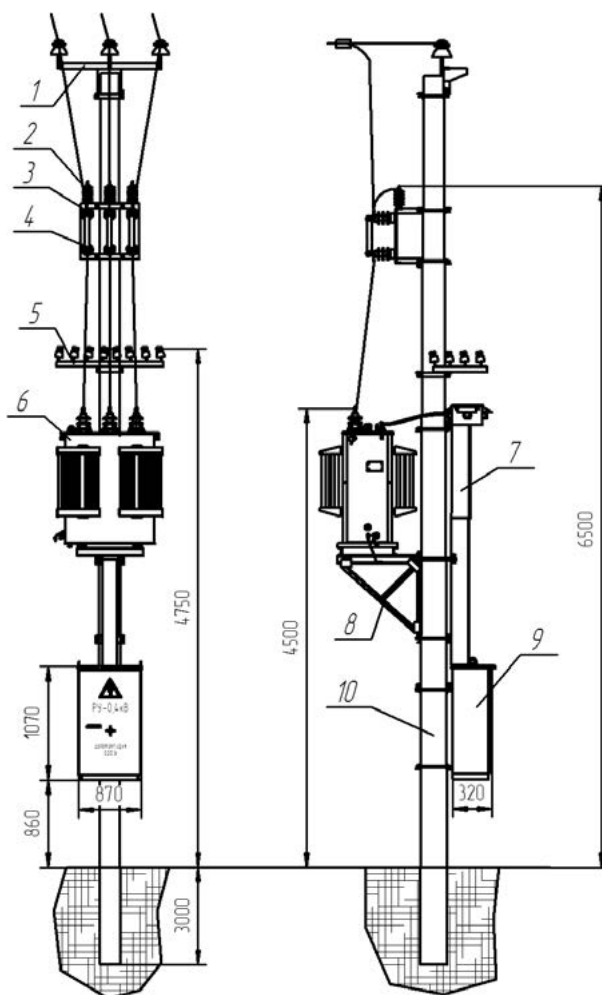

Максимальная масса КМТП с ТМ = 1100 кг

Поз. 1. Приемный портал ВН

Поз. 2. Разрядник (ОПН)

Поз. 3. Кронштейн предохранителей

Поз. 4. Предохранители ВН

Поз. 5. Кронштейн НН отходящих линий

Поз. 6. Трансформатор

Поз. 7. Кожух НН

Поз. 8. Кронштейн трансформатора

Поз. 9. Шкаф РУНН

Поз. 10. Опора СВ-105 (СВ-110)

Транспортное положение КМТП-1-В-25...250-10/0,4-УХЛ1

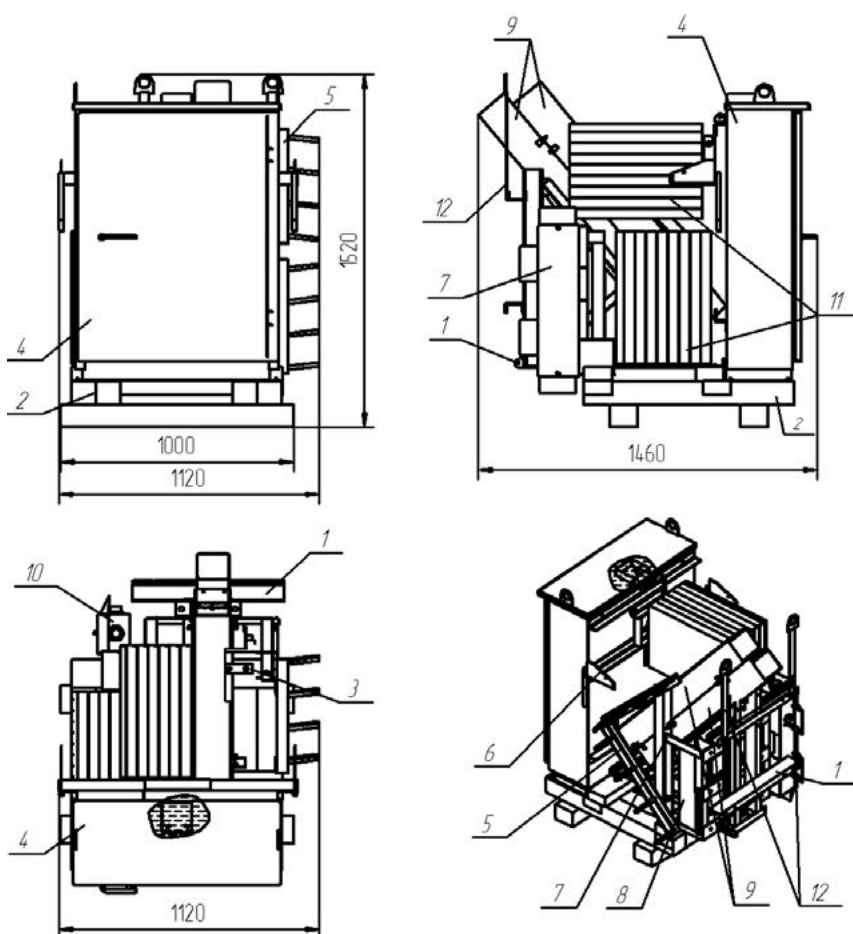

Поз. 1. Кронштейн трансформатора

Поз. 2. Деревянный поддон

Поз. 3. Пластина

Поз. 4. Шкаф РУНН

Поз. 5. Кронштейн НН

Поз. 6. Кронштейн ВН

Поз. 7. Кронштейн предохранителей

Поз. 8. Кожух

Поз. 9. Кожух фидера

Поз. 10. Распределительная камера НН

Поз. 11. Ящики ЗИП

Поз. 12. Транспортная петля

КМТП мачтового типа на четырех приставках ПТ-43

Корпус КМТП

Четырехстоечные КМТП монтируются на четырех приставках типа ПТ-43. Оболочка КМТП надежно закрывает доступ к токоведущим частям КМТП. По желанию заказчика в комплект поставки входят хомуты для крепления КМТП на приставках. На вводе ВН имеется кронштейн для установки разрядников 6-10 кВ типа РВО или ограничителей напряжения типа ОПН (комплектуются с КМТП по желанию заказчика).

КМТП комплектуется подробной инструкцией по монтажу и руководством по эксплуатации и поставляется собранной в транспортное положение.

Все элементы надежно закреплены и защищены от повреждений при транспортировке при соблюдении существующих правил перевозки. КМТП в транспортном положении может перевозиться в контейнере ж/д транспортом либо в открытом виде автомобильным транспортом.

Распределительный трансформатор

КМТП может комплектоваться трансформатором мощностью 25-250 кВА серий ТМ или ТМГ производства ОАО «Алттранс» или других заводов-изготовителей.

Общий вид и габариты КМТП-4-В-25...250-10/0,4-УХЛ1

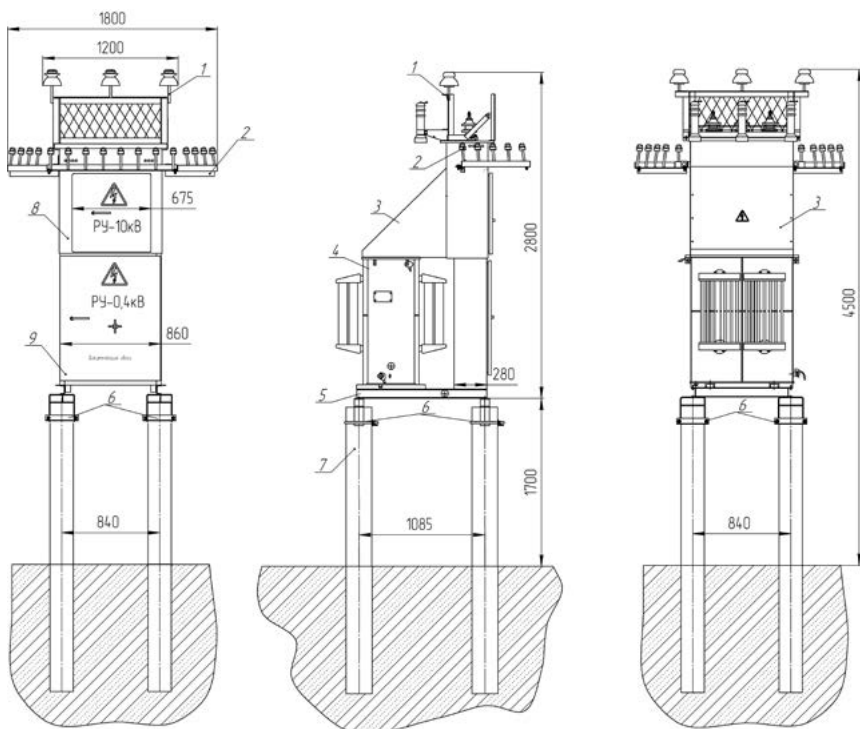

Поз. 1. Кронштейн ВН

Поз. 2. Кронштейн НН

Поз. 3. Кожух

Поз. 4. Трансформатор 25...250 кВА

Поз. 5. Основание КМТП

Поз. 6. Хомут крепёжный (в комплект поставки не входит)

Поз. 7. Стойка ПТ-43-2 (в комплект поставки не входит)

Поз. 8. Шкаф УВН

Поз. 9. Шкаф РУНН

Максимальная масса КМТП с ТМ = 1330 кг

Транспортное положение КМТП-4-В-25...250-10/0,4-УХЛ1

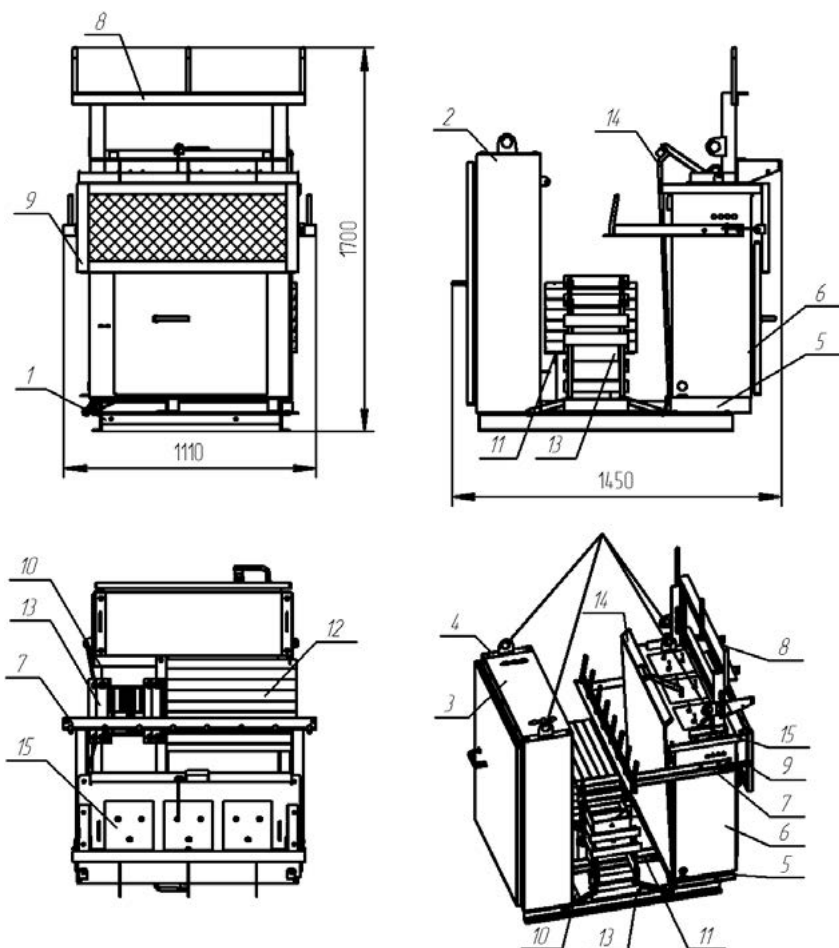

Поз. 1. Основание

Поз. 2. Шкаф НН

Поз. 3. Крышка шкафа НН

Поз. 4. Транспортная траверса

Поз. 5. Транспортные подставки

Поз. 6. Шкаф УВН

Поз. 7. Кронштейн НН

Поз. 8. Кронштейн ВН

Поз. 9. Сетчатое ограждение

Поз. 10. Транспортный уголок

Поз. 11. Подставка под ТМ (ТМГ)

Поз. 12. Ящик ЗИП

Поз. 13. Переходники

Поз. 14. Крышка кожуха

Поз. 15. Заглушка

Варианты исполнения РУНН для КМТП



Таблица номинальных токов КМТП и отходящих линий при стандартной комплектации

Тип подстанции	Страна ВН			Страна НН						
	U _{ном} , кВ	Номинальный ток, А		Трансформатора	Линии № 1	Линии № 2	Линии № 3	Линии № 4	Фидер уличного освещения*	Учет электроэнергии
		Трансформатора	Плавкой вставки предохранителя							
КМТП-Х-Х-25-6/0,4-УХЛ1	6	2,4	8	36	31,5	31,5	-	-	есть	есть
КМТП-Х-Х-25-10/0,4-УХЛ1	10	1,4	5							
КМТП-Х-Х-40-6/0,4-УХЛ1	6	3,9	10	58	31,5	40	-	-	есть	есть
КМТП-Х-Х-40-10/0,4-УХЛ1	10	2,3	8							
КМТП-Х-Х-63-6/0,4-УХЛ1	6	6	16	91	31,5	40	40	-	есть	есть
КМТП-Х-Х-63-10/0,4-УХЛ1	10	3,6	10							
КМТП-Х-Х-100-6/0,4-УХЛ1	6	9,6	20	144,3	40	40	63	63	есть	есть
КМТП-Х-Х-100-10/0,4-УХЛ1	10	5,7	16							
КМТП-Х-Х-160-6/0,4-УХЛ1	6	15,4	31,5	230,9	63	63	100	100	есть	есть
КМТП-Х-Х-160-10/0,4-УХЛ1	10	9,2	20							
КМТП-Х-Х-250-6/0,4-УХЛ1	6	24,1	40	360,8	80	80	160	160	есть	есть
КМТП-Х-Х-250-10/0,4-УХЛ1	10	14,4	32							

* устанавливается по требованию заказчика

Примечания:

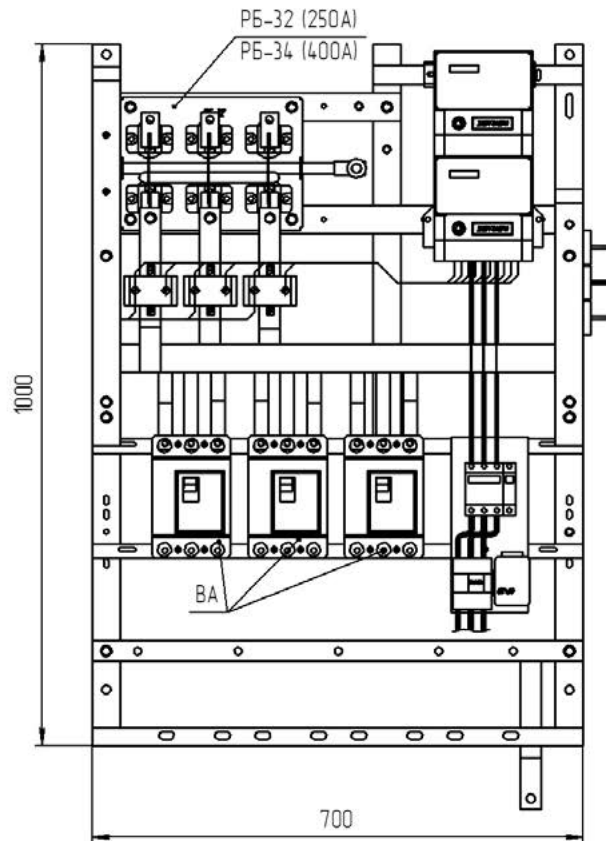
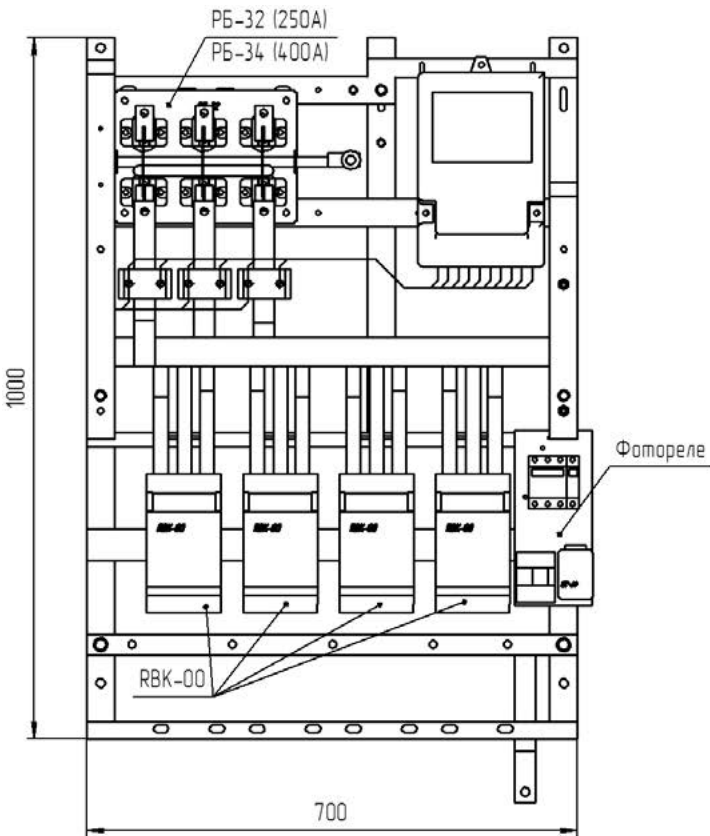
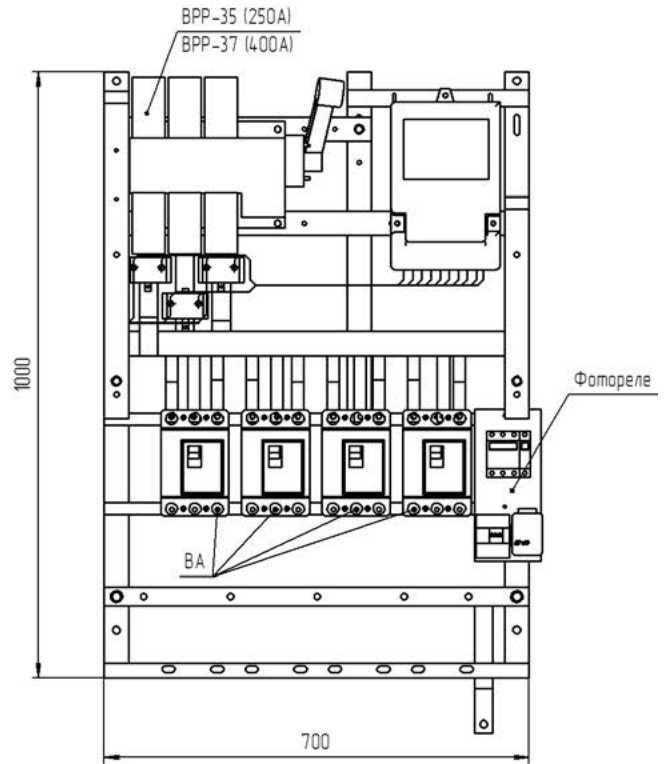
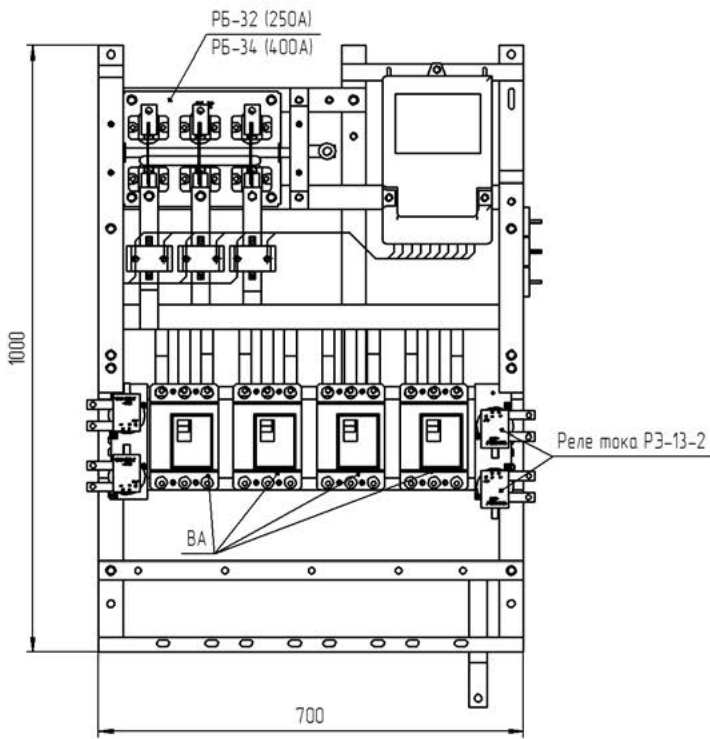
1. По требованию заказчика допускаются изменения количества и номинальных токов автоматических выключателей для отходящих линий (не более 4 шт.).
2. Количество воздушных линий ограничено четырьмя, остальные линии - кабельные. По умолчанию фидер уличного освещения выводится воздухом.
3. Возможна установка трехфазного штепсельного разъема типа СШЩ-4х60 с выводом на наружную поверхность шкафа КМТП для подключения переносных электроприемников.

Схема электрическая принципиальная для КМТП

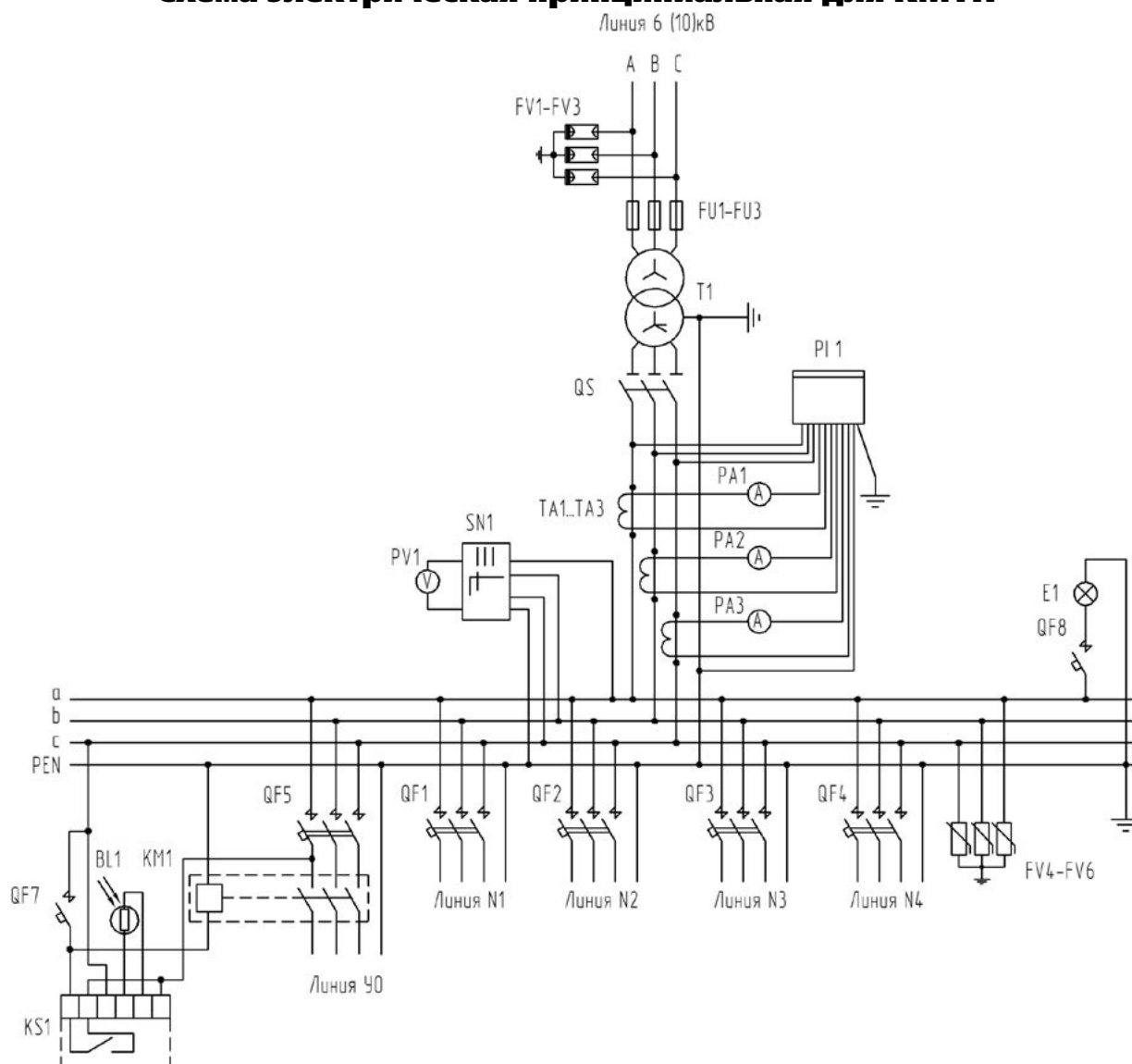

Спецификация к принципиальной электрической схеме КМТП

Обозначение в схеме	Наименование	Кол-во, шт.	Примечания
FU1...FU3	Предохранитель плавкий	3	
FV1...FV3	Разрядник	3	Возможна установка ограничителей перенапряжения типа ОПН-10, при кабельном исполнении ввода ВН не устанавливаются
FV4...FV6	Ограничитель перенапряжения нелинейный	3	При кабельном исполнении отходящих линий НН не устанавливаются
PI1	Счетчик активной энергии	1	По требованию заказчика
QF1...QF4	Выключатели автоматические отходящих линий	4	По выбору заказчика могут устанавливаться блоки рубильник-предохранитель типа RBK в соответствии с согласованной схемой
KM1	Магнитный пускатель	1	
KS1	Фотореле	1	
QF5	Выключатель автоматический	1	
QF6	Выключатель автоматический	1	Ручное управление уличным освещением
QS	Рубильник	1	
T	Распределительный трансформатор типа ТМ или ТМГ-25...250-10(6)/0,4кВ	1	Необходимость установки, номинальные данные и группу соединений обмоток трансформатора определяет заказчик при заполнении опросного листа
TA1...TA3	Трансформатор тока	3	В комплекте с учетом электроэнергии или с приборами контроля

По вопросам продаж и поддержки обращайтесь:

Архангельск (8182)63-90-72	Калининград (4012)72-03-81	Нижний Новгород (831)429-08-12	Смоленск (4812)29-41-54
Астана +7(7172)727-132	Калуга (4842)92-23-67	Новокузнецк (3843)20-46-81	Сочи (862)225-72-31
Белгород (4722)40-23-64	Кемерово (3842)65-04-62	Новосибирск (383)227-86-73	Ставрополь (8652)20-65-13
Брянск (4832)59-03-52	Киров (8332)68-02-04	Орел (4862)44-53-42	Тверь (4822)63-31-35
Владивосток (423)249-28-31	Краснодар (861)203-40-90	Оренбург (3532)37-68-04	Томск (3822)98-41-53
Волгоград (844)278-03-48	Красноярск (391)204-63-61	Пенза (8412)22-31-16	Тула (4872)74-02-29
Вологда (8172)26-41-59	Курск (4712)77-13-04	Пермь (342)205-81-47	Тюмень (3452)66-21-18
Воронеж (473)204-51-73	Липецк (4742)52-20-81	Ростов-на-Дону (863)308-18-15	Ульяновск (8422)24-23-59
Екатеринбург (343)384-55-89	Магнитогорск (3519)55-03-13	Рязань (4912)46-61-64	Уфа (347)229-48-12
Иваново (4932)77-34-06	Москва (495)268-04-70	Самара (846)206-03-16	Челябинск (351)202-03-61
Ижевск (3412)26-03-58	Мурманск (8152)59-64-93	Санкт-Петербург (812)309-46-40	Череповец (8202)49-02-64
Казань (843)206-01-48	Набережные Челны (8552)20-53-41	Саратов (845)249-38-78	Ярославль (4852)69-52-93